

APH 110-95

PLACA VIBRATORIA HIDROSTÁTICA

[HOMEPAGE](#) / [MÁQUINAS](#) / [EQUIPO LIVIANO](#) / [PLANCHAS](#) / [APH 110-95](#)



La APH 110-95 es la principal compactadora de placa vibratoria en la línea de productos Ammann.

778 kg es el peso de la placa más pesada. Sin embargo, la máquina tiene una velocidad de recorrido superior a muchas compactadoras de suelo gracias al poderoso motor diésel Kubota que cumple con los estrictos estándares de emisiones.

La placa vibratoria aún presenta el sistema excitador de tres ejes Ammann, que permite la compactación y la capacidad de ascenso a la vez que la máquina es fácil de utilizar.

POPULAR >

ES

AMMANN

MENU

ESPECIFICACIONES

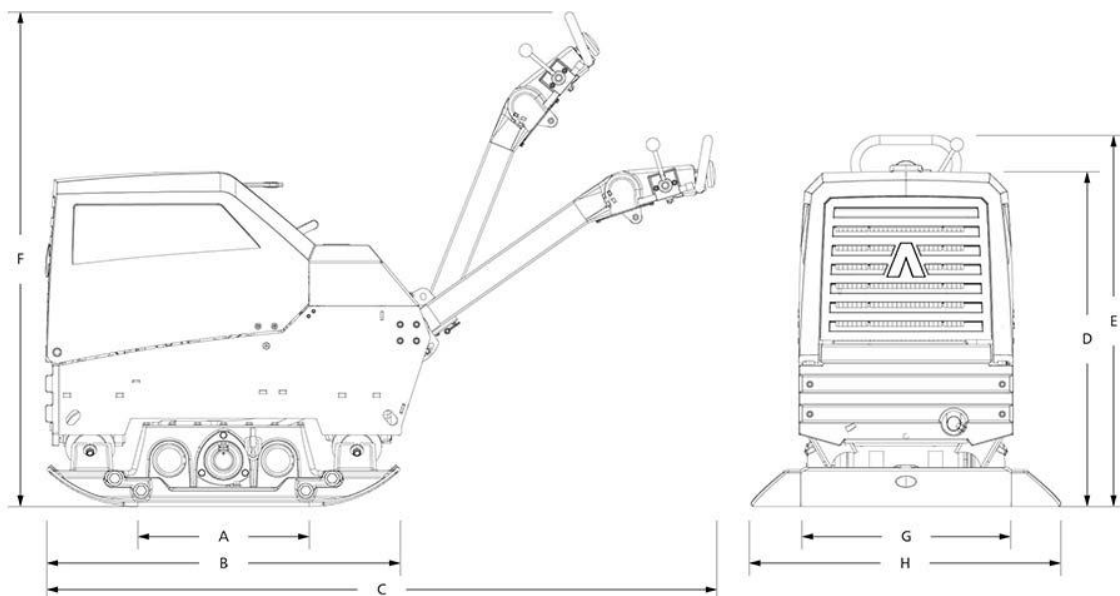

	APH 110-95	
Pesos y dimensiones	Métrico	EE. UU.
Peso de máquina de una unidad básica	778 kg	1698 lb
con placas de extensión de 75 mm	807 kg	1753 lb
con placas de extensión de 150 mm	830 kg	1808 lb
A= Largo de la placa base	520 mm	20,5 pulg.
B = Largo de la máquina	1070 mm	42,1 pulg.
C = con mango	1965 mm	77,4 pulg.
D = Altura de la máquina	1000 mm	39,4 pulg.
E = Altura del mango (trabajo)	1200 mm	46 pulg.
F = Altura del mango (transporte)	1600 mm	63 pulg.
G= Ancho de la máquina	650 mm	26 pulg.
H = con placas de extensión	800/950 mm	31/37 pulg.
Motor		
Motor	Kubota D1105	Kubota D1105
Combustible	Diesel	Diesel

POPULAR >

ES

Consumo de combustible	4,5 l/h	1,1 gal/h
Fuerzas de compactación		
Frecuencia máxima de vibración	48 Hz	2900 vpm

REGRESAR A TODOS >

OBTENGA UN PRESUPUESTO >

COMPARE MODELOS 

ENCUENTRE UN DISTRIBUIDOR / AGENTE 

ENLACES Y DESCARGAS

SERVICIOS DE ATENCIÓN PARA MÁQUINAS >

TECNOLOGÍA >

DESCRIPCIÓN GENERAL DE LA FAMILIA DE PRODUCTOS 

CONTÁCTESE CON AMMANN AHORA MISMO

Nuestro equipo está listo para ofrecerle las respuestas y el soporte que necesita.

ENCUENTRE UN DISTRIBUIDOR / AGENTE >

ENVÍENOS UN MENSAJE >

PLANTAS ^

PLANTAS DE PAVIMENTACIÓN TOP

PLANTAS DE CEMENTO

SOLUCIONES DE SOFTWARE / AUTOMATIZACIÓN

POPULAR >

You
GROUP

 ES

AMMANN

MENU

SOLUCIONES DE COLEO Y FROTADO



[PAVIMENTADORAS](#)

[SERVICIO](#)

[SERVICIO DE ATENCIÓN PARA PLANTAS](#)

[SERVICIO DE ATENCIÓN PARA MÁQUINAS](#)

[FINANZAS AMMANN](#)

[TECNOLOGÍA](#)

[PLANTAS DE PAVIMENTACIÓN TECNOLOGÍA](#)

[CONSTRUCCIÓN DE CARRETERAS](#)

[RECICLADO](#)

[ASFALTO DE TEMPERATURA BAJA](#)

[ACERCA DE AMMANN](#)

[NOTICIAS, PRENSA Y MEDIOS](#)

[TRABAJAR EN AMMANN](#)

[CONTACTO](#)

[ESPECTÁCULOS Y EVENTOS](#)



AMMANN GROUP

Copyright ©2016
All Rights Reserved.

[MAPA DEL SITIO](#)

[PROTECCIÓN DE DATOS](#)