

## Lijadora de paredes y techos Vario-Jirafa

**WST 700 VV**

**N.º pedido 350.311**



### Lijadora de paredes y techos Vario-Jirafa

- + Sistema electrónico VV: con régimen constante, arranque suave, protección contra sobrecarga y preselección de revoluciones mediante rueda de ajuste
- + Con su técnica telescópica innovadora, la Vario-Jirafa se adapta a sus necesidades; longitud regulable de 1330-1730 mm. Abrir la palanca para el bloqueo del telescopio, retirar la empuñadura y cerrar la palanca. Asa giratoria 360°
- + Tornillo ajustable para el brazo telescópico
- + Estructura ergonómica con distintas posibilidades de agarre, para un trabajo sin esfuerzo. El motor permanece entre las posiciones de agarre, con lo que está perfectamente equilibrado
- + Equipada de un cabezal abrasivo redondo, que se monta y desmonta con un simple clic.
- + Disco abrasivo equipado de velcro
- + Sistema de aspiración de polvo: con corona de cerdas de metal en la cubierta protectora, manguera de aspiración flexible desde el cabezal rectificador hasta el tubo guía. En el extremo posterior del tubo guía se pueden conectar los aspiradores industriales FLEX
- + La corona de cepillos está amortiguada. De este modo el cabezal abrasivo redondo se adapta a la perfección a todas las irregularidades. Esto permite un delicado apoyo sobre la superficie de trabajo y evita además la salida del polvo
- + La eficaz aspiración entre la corona de cepillos y el disco abrasivo, así como mediante el sistema de aspiración, evita la rápida obturación del material de lijado y permite trabajar de forma sin polvo
- + El alojamiento cardán del cabezal se adapta a todos los ángulos e inclinaciones.
- + Perfecta para lijado de placas de cartón-yeso, placas de poliestireno con aislante térmico, preparación de superficies para laca o de trabajos de pulido
- + Esta máquina también está disponible en 110 V
- + con manguera de aspiración

#### Atributos técnicos

Consumo de potencia	710
Salida de potencia	420
Revoluciones en vacío	1100-1700
Revoluciones en vacío amoladora de esquinas	3300-5100
Diámetro de muelas lijadoras	225
Dimensiones en mm	1330-1730
Longitud del cable	4,0
Peso	4,8

#### Equipamiento básico

Cabezal de lija redondo con plato de lija de velcro supersoft	350.346
1 llave hexagonal interior, SW 5	115.460
Manguera de aspiración antiestática de Ø 32 mm x 4 m con conexión rápida y adaptador, con regulación de aspiración bypass	406.708
1 maletín de transporte	389.986

FLEX-Elektrowerkzeuge GmbH  
Bahnhofstraße 15  
71711 Steinheim  
Tel. +49 7144 828-0  
Fax +49 7144 25899  
info@flex-tools.com  
www.flex-tools.com

**FLEX**  
Das Original

## Lija con velcro (perforada)

**D225 PF-P40 VE25**

N.º pedido 280.739

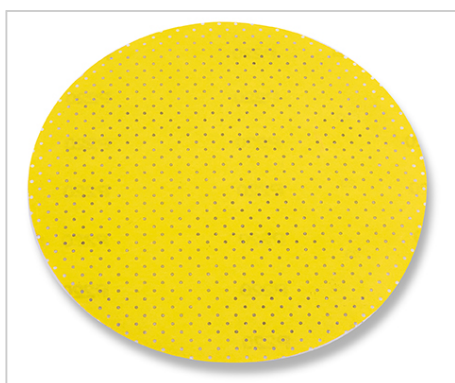

### Lija con velcro (perforada)

---

Para igualar irregularidades evidentes.

FLEX-Elektrowerkzeuge GmbH  
Bahnhofstraße 15  
71711 Steinheim  
Tel. +49 7144 828-0  
Fax +49 7144 25899  
info@flex-tools.com  
www.flex-tools.com

**FLEX**  
Das Original

## Lija con velcro (perforada)

**D225 PF-P60 VE25**

N.º pedido 260.233

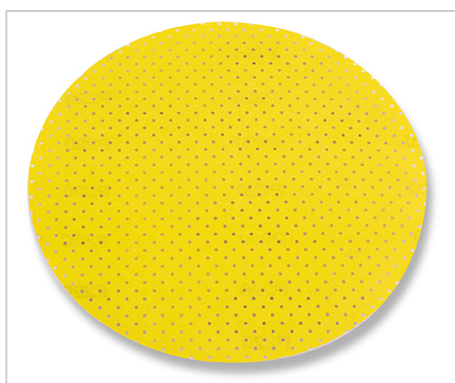

### Lija con velcro (perforada)

---

Para igualar irregularidades discretas

FLEX-Elektrowerkzeuge GmbH  
Bahnhofstraße 15  
71711 Steinheim  
Tel. +49 7144 828-0  
Fax +49 7144 25899  
info@flex-tools.com  
www.flex-tools.com

**FLEX**  
Das Original

## Lija con velcro (perforada)

**D225 PF-P80 VE25**

N.º pedido 260.234

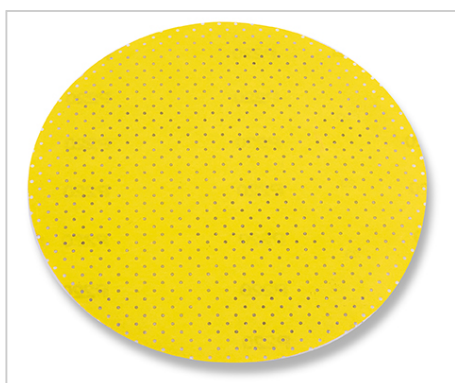

### Lija con velcro (perforada)

---

Para eliminar pintura y engrudo

FLEX-Elektrowerkzeuge GmbH  
Bahnhofstraße 15  
71711 Steinheim  
Tel. +49 7144 828-0  
Fax +49 7144 25899  
info@flex-tools.com  
www.flex-tools.com

**FLEX**  
Das Original

## Lija con velcro (perforada)

**D225 PF-P100 VE25**

N.º pedido 260.235

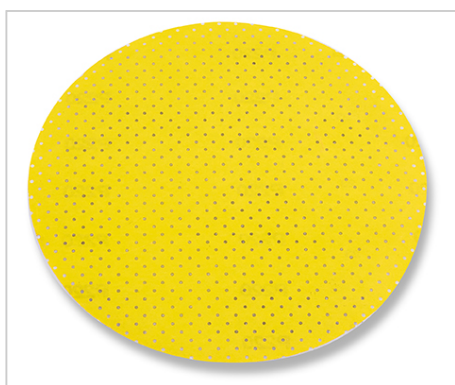

### Lija con velcro (perforada)

---

Para lijar y pulir con rapidez

FLEX-Elektrowerkzeuge GmbH  
Bahnhofstraße 15  
71711 Steinheim  
Tel. +49 7144 828-0  
Fax +49 7144 25899  
info@flex-tools.com  
www.flex-tools.com

**FLEX**  
Das Original

## Lija con velcro (perforada)

**D225 PF-P120 VE25**

N.º pedido 282.405

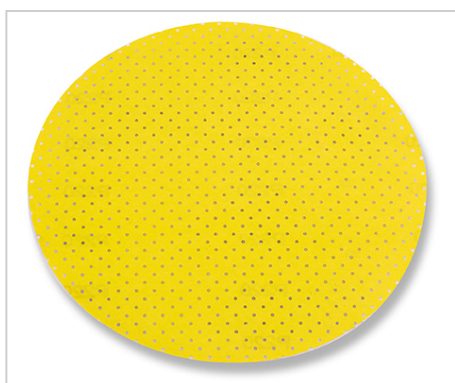

### Lija con velcro (perforada)

---

Para lijar y pulir con rapidez

FLEX-Elektrowerkzeuge GmbH  
Bahnhofstraße 15  
71711 Steinheim  
Tel. +49 7144 828-0  
Fax +49 7144 25899  
info@flex-tools.com  
www.flex-tools.com

**FLEX**  
Das Original

## Lija con velcro (perforada)

**D225 PF-P150 VE25**

N.º pedido 311.995

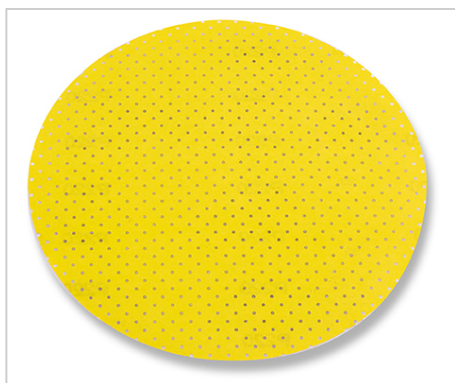

### Lija con velcro (perforada)

---

Para lijadoras universales.

FLEX-Elektrowerkzeuge GmbH  
Bahnhofstraße 15  
71711 Steinheim  
Tel. +49 7144 828-0  
Fax +49 7144 25899  
info@flex-tools.com  
www.flex-tools.com

**FLEX**  
Das Original

## Lija con velcro (perforada)

**D225 PF-P180 VE25**

N.º pedido 311.987

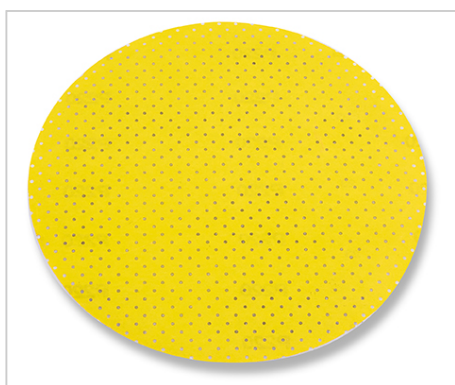

### Lija con velcro (perforada)

---

Para lijadoras universales.



FLEX-Elektrowerkzeuge GmbH  
Bahnhofstraße 15  
71711 Steinheim  
Tel. +49 7144 828-0  
Fax +49 7144 25899  
info@flex-tools.com  
www.flex-tools.com

**FLEX**  
Das Original

## Lija con velcro (perforada)

**D225 PF-P220 VE25**

N.º pedido 260.236

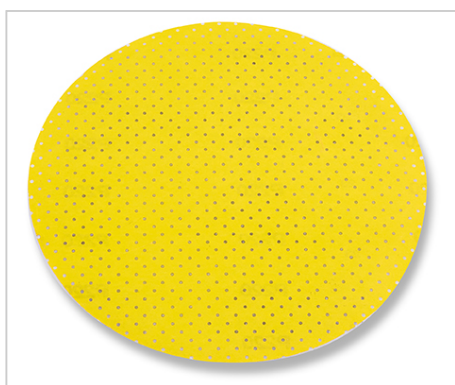

### Lija con velcro (perforada)

---

Para lijar materiales de aglutinación rápida

FLEX-Elektrowerkzeuge GmbH  
Bahnhofstraße 15  
71711 Steinheim  
Tel. +49 7144 828-0  
Fax +49 7144 25899  
info@flex-tools.com  
www.flex-tools.com

**FLEX**  
Das Original

## Papel de lija con velcro SELECTFLEX

**D225-10 SE-P16 VE10**

N.º pedido 350.079

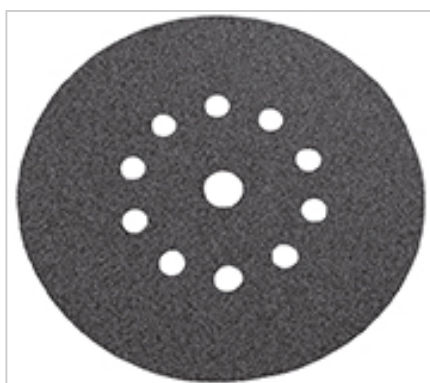

### Papel de lija con velcro SELECTFLEX

---

Para rectificar rellenos de masilla en construcciones en seco, con agujeros de aspiración

FLEX-Elektrowerkzeuge GmbH  
Bahnhofstraße 15  
71711 Steinheim  
Tel. +49 7144 828-0  
Fax +49 7144 25899  
info@flex-tools.com  
www.flex-tools.com

**FLEX**  
Das Original

## Papel de lija con velcro SELECTFLEX

**D225-10 SE-P40 VE20**

N.º pedido 370.924

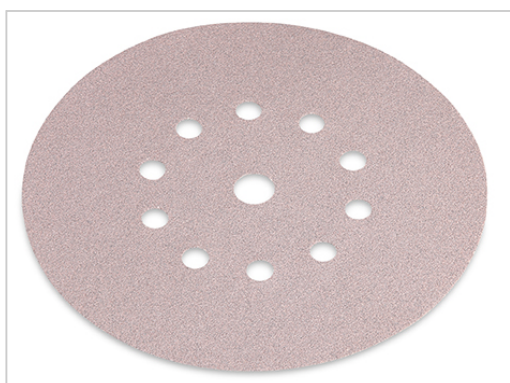

### Papel de lija con velcro SELECTFLEX

---

Para rectificar rellenos de masilla en construcciones en seco, con agujeros de aspiración

FLEX-Elektrowerkzeuge GmbH  
Bahnhofstraße 15  
71711 Steinheim  
Tel. +49 7144 828-0  
Fax +49 7144 25899  
info@flex-tools.com  
www.flex-tools.com

**FLEX**  
Das Original

## Papel de lija con velcro SELECTFLEX

**D225-10 SE-P60 VE25**

N.º pedido 348.503

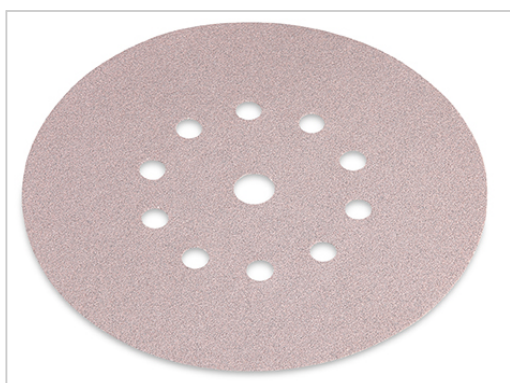

### Papel de lija con velcro SELECTFLEX

---

Para rectificar rellenos de masilla en construcciones en seco, con agujeros de aspiración

FLEX-Elektrowerkzeuge GmbH  
Bahnhofstraße 15  
71711 Steinheim  
Tel. +49 7144 828-0  
Fax +49 7144 25899  
info@flex-tools.com  
www.flex-tools.com

**FLEX**  
Das Original

## Papel de lija con velcro SELECTFLEX

**D225-10 SE-P80 VE25**

N.º pedido 348.511

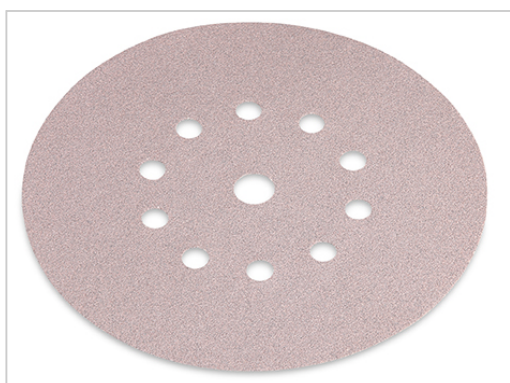

### Papel de lija con velcro SELECTFLEX

---

Para rectificar rellenos de masilla en construcciones en seco, con agujeros de aspiración

FLEX-Elektrowerkzeuge GmbH  
Bahnhofstraße 15  
71711 Steinheim  
Tel. +49 7144 828-0  
Fax +49 7144 25899  
info@flex-tools.com  
www.flex-tools.com

**FLEX**  
Das Original

## Papel de lija con velcro SELECTFLEX

**D225-10 SE-P100 VE25**

N.º pedido 348.538

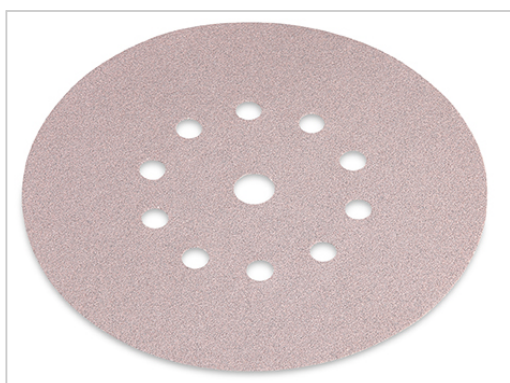

### Papel de lija con velcro SELECTFLEX

Para rectificar rellenos de masilla en construcciones en seco, con agujeros de aspiración

FLEX-Elektrowerkzeuge GmbH  
Bahnhofstraße 15  
71711 Steinheim  
Tel. +49 7144 828-0  
Fax +49 7144 25899  
info@flex-tools.com  
www.flex-tools.com

**FLEX**  
Das Original

## Papel de lija con velcro SELECTFLEX

**D225-10 SE-P120 VE25**

N.º pedido 349.216

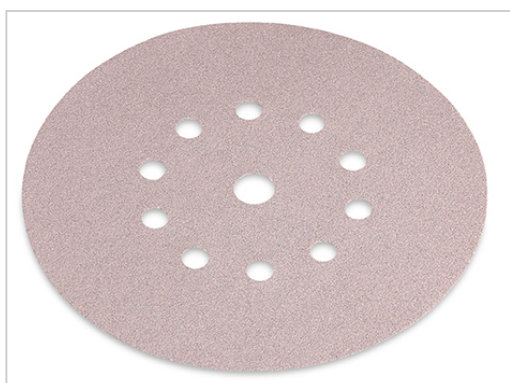

### Papel de lija con velcro SELECTFLEX

---

Para rectificar rellenos de masilla en construcciones en seco, con agujeros de aspiración

FLEX-Elektrowerkzeuge GmbH  
Bahnhofstraße 15  
71711 Steinheim  
Tel. +49 7144 828-0  
Fax +49 7144 25899  
info@flex-tools.com  
www.flex-tools.com

**FLEX**  
Das Original

## Papel de lija con velcro SELECTFLEX

**D225-10 SE-P150 VE25**

N.º pedido 349.224

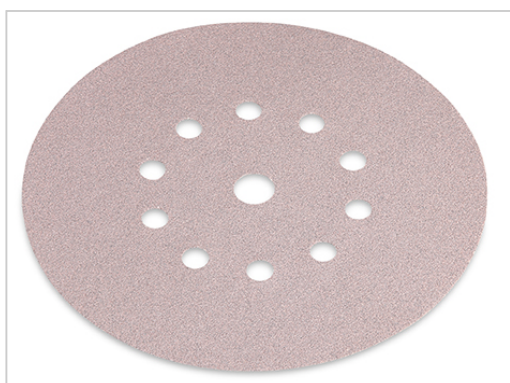

### Papel de lija con velcro SELECTFLEX

---

Para rectificar rellenos de masilla en construcciones en seco, con agujeros de aspiración



FLEX-Elektrowerkzeuge GmbH  
Bahnhofstraße 15  
71711 Steinheim  
Tel. +49 7144 828-0  
Fax +49 7144 25899  
info@flex-tools.com  
www.flex-tools.com

**FLEX**  
Das Original

## Papel de lija con velcro SELECTFLEX

**D225-10 SE-P180 VE25**

N.º pedido 349.232

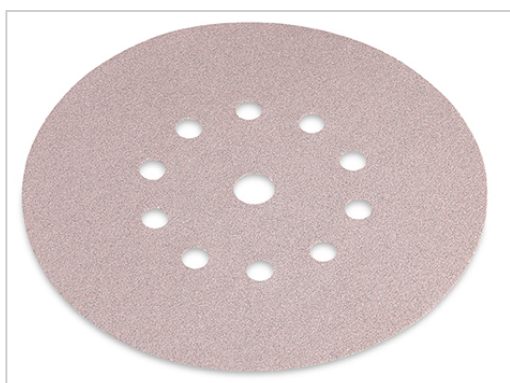

### Papel de lija con velcro SELECTFLEX

---

Para rectificar rellenos de masilla en construcciones en seco, con agujeros de aspiración

FLEX-Elektrowerkzeuge GmbH  
Bahnhofstraße 15  
71711 Steinheim  
Tel. +49 7144 828-0  
Fax +49 7144 25899  
info@flex-tools.com  
www.flex-tools.com

**FLEX**  
Das Original

## Papel de lija con velcro SELECTFLEX

**D225-10 SE-P220 VE25**

N.º pedido 348.546

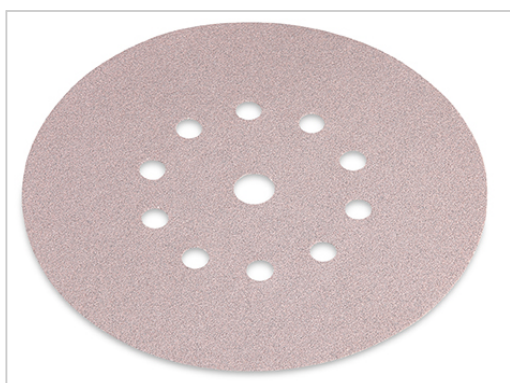

### Papel de lija con velcro SELECTFLEX

---

Para rectificar rellenos de masilla en construcciones en seco, con agujeros de aspiración

FLEX-Elektrowerkzeuge GmbH  
Bahnhofstraße 15  
71711 Steinheim  
Tel. +49 7144 828-0  
Fax +49 7144 25899  
info@flex-tools.com  
www.flex-tools.com

**FLEX**  
Das Original

## Papel de lija con velcro SELECTFLEX

**D225-10 SE-P80-180 VE25**

N.º pedido 370.932

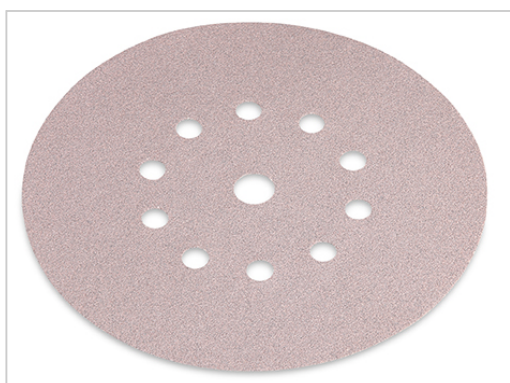

### Papel de lija con velcro SELECTFLEX

---

Para rectificar rellenos de masilla en construcciones en seco, con agujeros de aspiración

FLEX-Elektrowerkzeuge GmbH  
Bahnhofstraße 15  
71711 Steinheim  
Tel. +49 7144 828-0  
Fax +49 7144 25899  
info@flex-tools.com  
www.flex-tools.com

**FLEX**  
Das Original

## Pad superfinishing

**D225 SU-S320 VE10**

N.º pedido 281.026



### Pad superfinishing

---

Para conseguir superficies de brillo medio y alto con la técnica del enlucido.

FLEX-Elektrowerkzeuge GmbH  
Bahnhofstraße 15  
71711 Steinheim  
Tel. +49 7144 828-0  
Fax +49 7144 25899  
info@flex-tools.com  
www.flex-tools.com

**FLEX**  
Das Original

## Pad superfinishing

**D225 SU-S1200 VE10**

N.º pedido 281.018



### Pad superfinishing

---

Para conseguir superficies de brillo medio y alto con la técnica del enlucido.

FLEX-Elektrowerkzeuge GmbH  
Bahnhofstraße 15  
71711 Steinheim  
Tel. +49 7144 828-0  
Fax +49 7144 25899  
info@flex-tools.com  
www.flex-tools.com

**FLEX**  
Das Original

## Tela abrasiva con velcro

**D225 SC-A100 VE10**

N.º pedido 281.042



### Tela abrasiva con velcro

---

Granular, limpiar y matear antiguas capas de pintura antes de la nueva pintura (vehículos grandes, contenedores...)

FLEX-Elektrowerkzeuge GmbH  
Bahnhofstraße 15  
71711 Steinheim  
Tel. +49 7144 828-0  
Fax +49 7144 25899  
info@flex-tools.com  
www.flex-tools.com

**FLEX**  
Das Original

## Tela abrasiva con velcro

**D225 SC-A180 VE10**

N.º pedido 281.034



### Tela abrasiva con velcro

---

Lijado intermedio de suelos de madera encerados, aceitados o branizados, suelos de tablonos y tableros OSB (desprender las fibras de madera salientes)

FLEX-Elektrowerkzeuge GmbH  
Bahnhofstraße 15  
71711 Steinheim  
Tel. +49 7144 828-0  
Fax +49 7144 25899  
info@flex-tools.com  
www.flex-tools.com

**FLEX**  
Das Original

## Esponja pulidora con velcro

**PS-W 225/5 VE5**

N.º pedido 280.992



### Esponja pulidora con velcro

---

Pulido de superficies lacadas.



FLEX-Elektrowerkzeuge GmbH  
Bahnhofstraße 15  
71711 Steinheim  
Tel. +49 7144 828-0  
Fax +49 7144 25899  
info@flex-tools.com  
www.flex-tools.com

**FLEX**  
Das Original

## Cabezal abrasivo redondo

**VSR D225**

N.º pedido 350.346



### Cabezal abrasivo redondo

Óptimo para mecanizar grandes superficies de techos y paredes, aspiración eficaz de polvo, gran poder de eliminación.

FLEX-Elektrowerkzeuge GmbH  
Bahnhofstraße 15  
71711 Steinheim  
Tel. +49 7144 828-0  
Fax +49 7144 25899  
info@flex-tools.com  
www.flex-tools.com

**FLEX**  
Das Original

## Disco abrasivo con velcro Ø 225, redondo

**SP-H D225-10**

N.º pedido 350.362



### Disco abrasivo con velcro Ø 225, redondo

Disco abrasivo duro con alta potencia de abrasión, para fijar el producto abrasivo con sistema de velcro. Recomendar el uso para pads de diamante Ø 225.

FLEX-Elektrowerkzeuge GmbH  
Bahnhofstraße 15  
71711 Steinheim  
Tel. +49 7144 828-0  
Fax +49 7144 25899  
info@flex-tools.com  
www.flex-tools.com

**FLEX**  
Das Original

## Disco abrasivo con velcro Ø 225, redondo

**SP-M D225-10**

N.º pedido 352.306



### Disco abrasivo con velcro Ø 225, redondo

Medio. Plato de lija para el lijado de masillas blandas y para fijación de medios de lijado con sistema velcro. Recomendar el uso para pads de diamante Ø 225.

FLEX-Elektrowerkzeuge GmbH  
Bahnhofstraße 15  
71711 Steinheim  
Tel. +49 7144 828-0  
Fax +49 7144 25899  
info@flex-tools.com  
www.flex-tools.com

**FLEX**  
Das Original

## Disco abrasivo con velcro Ø 225, redondo

**SP-S D225-10**

N.º pedido 366.862



### Disco abrasivo con velcro Ø 225, redondo

Soft. Plato de lijado muy flexible. Facilita el manejo y permite trabajar con una buena percepción. Se evitan huellas del lijado (efecto de media luna) al aplicar el plato de lijado. El producto de lijado se fija con el sistema de velcro.

FLEX-Elektrowerkzeuge GmbH  
Bahnhofstraße 15  
71711 Steinheim  
Tel. +49 7144 828-0  
Fax +49 7144 25899  
info@flex-tools.com  
www.flex-tools.com

**FLEX**  
Das Original

## Sistema de clasificación

**OS-VSE 35/45**

N.º pedido 350.370

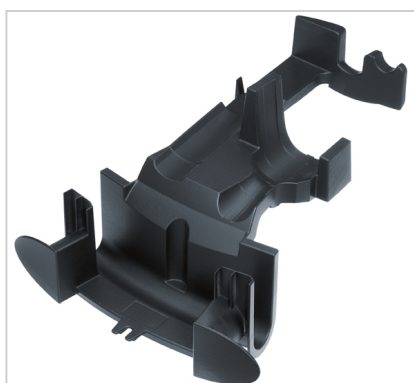

### Sistema de clasificación

---

Posibilidad de colocarla sobre la ventosa de la Jirafa WST 700 VV, WST 1000 FV o la ranuradora mural MS 1706 FR y manguera de aspiración S 47, S 47 M, VCE 35 L AC, VCE 45 L AC, VCE 45 M AC, VCE 45 H.

FLEX-Elektrowerkzeuge GmbH  
Bahnhofstraße 15  
71711 Steinheim  
Tel. +49 7144 828-0  
Fax +49 7144 25899  
info@flex-tools.com  
www.flex-tools.com

**FLEX**  
Das Original

## Disco abrasivo con velcro Ø 225, redondo

**KAD D225/16 Set**

N.º pedido 399.418



### Disco abrasivo con velcro Ø 225, redondo

Supersoft. El plato amolador permite un asentado extremadamente suave sobre la pared. El juego consiste de un plato de apoyo, un adaptador abrojo (KAD D225/16), disco presor y tornillo.

FLEX-Elektrowerkzeuge GmbH  
Bahnhofstraße 15  
71711 Steinheim  
Tel. +49 7144 828-0  
Fax +49 7144 25899  
info@flex-tools.com  
www.flex-tools.com

**FLEX**  
Das Original

## Maletín de transporte

**TK-S WST/WSE 7**

N.º pedido 389.986



### Maletín de transporte

---

De material plástico resistente a los golpes para la WST y WSE 7, al igual que para elementos amoladores y cabezales cambiables.

FLEX-Elektrowerkzeuge GmbH  
Bahnhofstraße 15  
71711 Steinheim  
Tel. +49 7144 828-0  
Fax +49 7144 25899  
info@flex-tools.com  
www.flex-tools.com

**FLEX**  
Das Original

## Adaptador de clip

**SAD-C D36/27 AS/NL**

N.º pedido 408.360

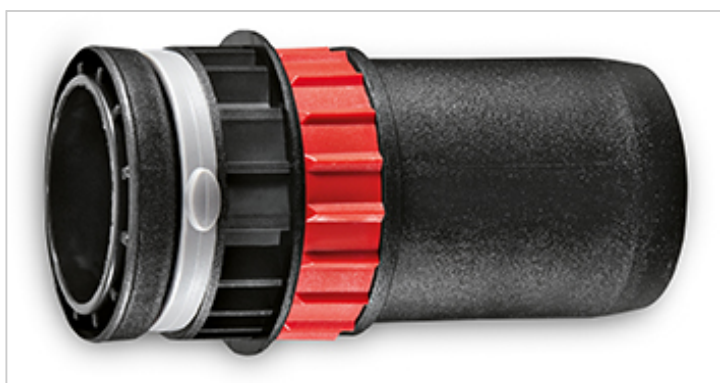

### Adaptador de clip

Para unir una herramienta eléctrica FLEX con mangueras de aspiración de otros fabricantes. Adecuada para mangueras con interior de 27 mm y exterior de 36 mm, con regulación complementaria del aire.



FLEX-Elektrowerkzeuge GmbH  
Bahnhofstraße 15  
71711 Steinheim  
Tel. +49 7144 828-0  
Fax +49 7144 25899  
info@flex-tools.com  
www.flex-tools.com

**FLEX**  
Das Original

## Interfaz Ø 225, redonda

**IP D225-10 VE2**

N.º pedido 377.848



### Interfaz Ø 225, redonda

Almohadilla para lijar blanda entre el disco abrasivo y el papel para lijar. Perfecta para el acabado de superficies. Mejora el efecto de la aspiración y aumenta la vida útil de las muelas abrasivas. Recomendación: para el lijado intermedio y final con granulaciones finas, trabajar con almohadilla para lijar blanda. Para el lijado previo con granulaciones gruesas y si se usa tejido abrasivo, trabajar sin almohadilla para lijar blanda.

FLEX-Elektrowerkzeuge GmbH  
Bahnhofstraße 15  
71711 Steinheim  
Tel. +49 7144 828-0  
Fax +49 7144 25899  
info@flex-tools.com  
www.flex-tools.com

**FLEX**  
Das Original

## Pad amolador de diamante

**DP 30 DRY D225**

N.º pedido 419.060

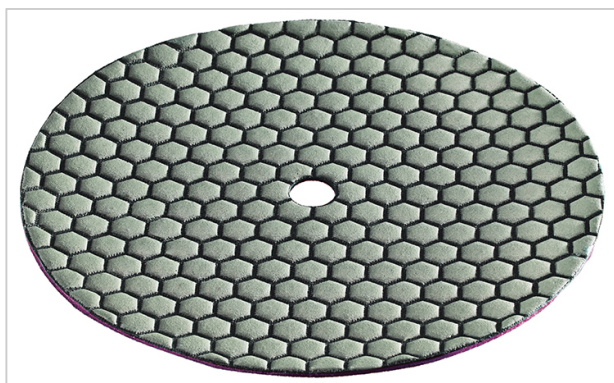

### Pad amolador de diamante

---

Para emplear con el plato lijador con fijación autoadhesiva, diámetro 225. Discos de lijado para el lijado en seco, una gran ventaja en el sector de la reparación o renovación. Adecuado para el lijado y pulido de superficies de hormigón y piedra natural.

FLEX-Elektrowerkzeuge GmbH  
Bahnhofstraße 15  
71711 Steinheim  
Tel. +49 7144 828-0  
Fax +49 7144 25899  
info@flex-tools.com  
www.flex-tools.com

**FLEX**  
Das Original

## Pad amolador de diamante

**DP 50 DRY D225**

N.º pedido 419.079

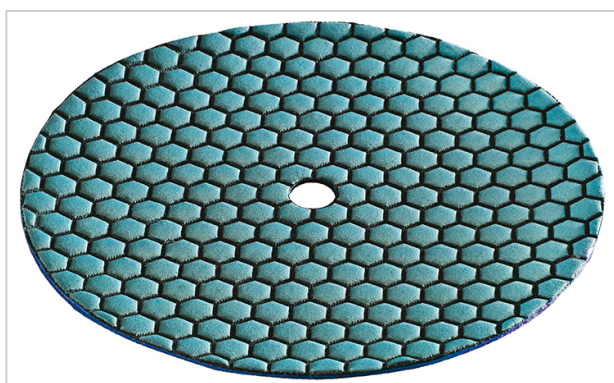

### Pad amolador de diamante

---

Para emplear con el plato lijador con fijación autoadhesiva, diámetro 225. Discos de lijado para el lijado en seco, una gran ventaja en el sector de la reparación o renovación. Adecuado para el lijado y pulido de superficies de hormigón y piedra natural.

FLEX-Elektrowerkzeuge GmbH  
Bahnhofstraße 15  
71711 Steinheim  
Tel. +49 7144 828-0  
Fax +49 7144 25899  
info@flex-tools.com  
www.flex-tools.com

**FLEX**  
Das Original

## Pad amolador de diamante

**DP 80 DRY D225**

N.º pedido 419.087

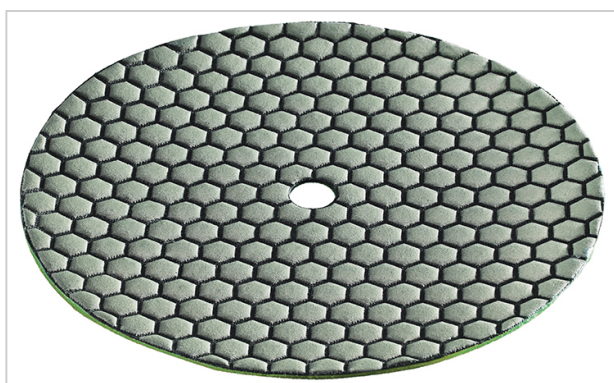

### Pad amolador de diamante

---

Para emplear con el plato lijador con fijación autoadhesiva, diámetro 225. Discos de lijado para el lijado en seco, una gran ventaja en el sector de la reparación o renovación. Adecuado para el lijado y pulido de superficies de hormigón y piedra natural.

FLEX-Elektrowerkzeuge GmbH  
Bahnhofstraße 15  
71711 Steinheim  
Tel. +49 7144 828-0  
Fax +49 7144 25899  
info@flex-tools.com  
www.flex-tools.com

**FLEX**  
Das Original

## Rejilla lijadora con velcro

**D225 XGT-P80 VE25**

N.º pedido 446.173



### Rejilla lijadora con velcro

---

Para la nivelación de irregularidades o rugosidades y para preparar otras capas de masilla o revoque (Q1-Q2).

FLEX-Elektrowerkzeuge GmbH  
Bahnhofstraße 15  
71711 Steinheim  
Tel. +49 7144 828-0  
Fax +49 7144 25899  
info@flex-tools.com  
www.flex-tools.com

**FLEX**  
Das Original

## Rejilla lijadora con velcro

**D225 XGT-P100 VE25**

N.º pedido 446.181



### Rejilla lijadora con velcro

---

Para la nivelación de irregularidades o rugosidades y para preparar otras capas de masilla o revoque (Q1-Q2).

FLEX-Elektrowerkzeuge GmbH  
Bahnhofstraße 15  
71711 Steinheim  
Tel. +49 7144 828-0  
Fax +49 7144 25899  
info@flex-tools.com  
www.flex-tools.com

**FLEX**  
Das Original

## Pad amolador de diamante

**DP 100 DRY D225**

N.º pedido 419.095

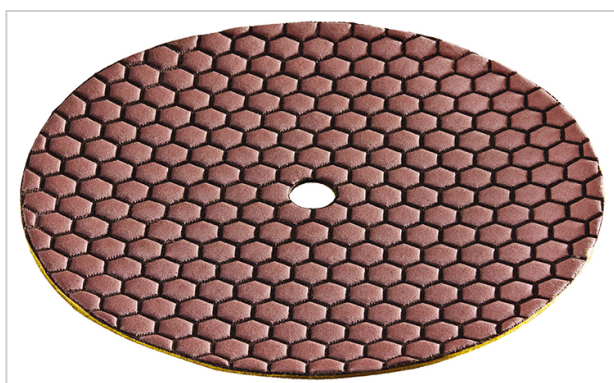

### Pad amolador de diamante

---

Para emplear con el plato lijador con fijación autoadhesiva, diámetro 225. Discos de lijado para el lijado en seco, una gran ventaja en el sector de la reparación o renovación. Adecuado para el lijado y pulido de superficies de hormigón y piedra natural.

FLEX-Elektrowerkzeuge GmbH  
Bahnhofstraße 15  
71711 Steinheim  
Tel. +49 7144 828-0  
Fax +49 7144 25899  
info@flex-tools.com  
www.flex-tools.com

**FLEX**  
Das Original

## Adaptador acolchado para papel con velcro

**KAD D225/13 S**

N.º pedido 437.956



### Adaptador acolchado para papel con velcro

Sistema con velcro para fijar los abrasivos. Adecuado para un alisado suave de superficies donde se ha aplicado masilla o imprimación.



FLEX-Elektrowerkzeuge GmbH  
Bahnhofstraße 15  
71711 Steinheim  
Tel. +49 7144 828-0  
Fax +49 7144 25899  
info@flex-tools.com  
www.flex-tools.com

**FLEX**  
Das Original

## Rejilla lijadora con velcro

**D225 XGT-P120 VE25**

N.º pedido 446.203



### Rejilla lijadora con velcro

---

Para trabajos de acabado o trabajos delicados de enlucido en construcciones en seco (Q2-Q4).

FLEX-Elektrowerkzeuge GmbH  
Bahnhofstraße 15  
71711 Steinheim  
Tel. +49 7144 828-0  
Fax +49 7144 25899  
info@flex-tools.com  
www.flex-tools.com

**FLEX**  
Das Original

## Rejilla lijadora con velcro

**D225 XGT-P150 VE25**

N.º pedido 446.211

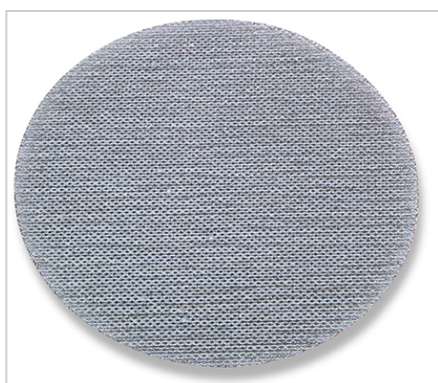

### Rejilla lijadora con velcro

---

Para trabajos de acabado o trabajos delicados de enlucido en construcciones en seco (Q2-Q4).

FLEX-Elektrowerkzeuge GmbH  
Bahnhofstraße 15  
71711 Steinheim  
Tel. +49 7144 828-0  
Fax +49 7144 25899  
info@flex-tools.com  
www.flex-tools.com

**FLEX**  
Das Original

## Adaptador acolchado para papel con velcro

**KAD D225/13 H**

N.º pedido 439.800



### Adaptador acolchado para papel con velcro

Sistema de fijación autoadhesivo para la sujeción del elemento de lijado. Adecuado para un importante efecto eliminador con granulado abrasivo basto sobre soportes diferentes.